

Varimixer

KODIAK 30

FONCTIONNEMENT INTUITIF TRÈS SIMPLE Règle l'heure et la vitesse. Appuyez sur démarrer et arrêt. C'est aussi simple que cela, et tout est contrôlé à une hauteur de travail ergonomique depuis le panneau de contrôle angulaire.

LEVAGE ET DESCENTE ERGONOMIQUES

La poignée conçue de façon ergonomique descend et monte la cuve et la bloque en place en un seul mouvement.

PRISE ACCESSOIRE FRONTALE

KODIAK est également disponible avec une prise accessoire pour hachoirs à viande et éminceurs de légumes.

BARRIÈRE DE SÉCURITÉ BREVETÉE

DÉTACHABLE La barrière a un bac de remplissage intégré conçu en polycarbonate transparent et peut être lavée au lave-vaisselle. Peut être fixé instantanément sans outils. La barrière est tenue par des aimants qui servent également de coupure de sécurité.

LE FOUET LE PLUS EFFICACE AU

MONDE Son design unique augmente la vitesse à la périphérie et réduit le temps de travail.

DEUX MACHINES EN UNE Le modèle 30 litres KODIAK peut être fourni avec une cuve plus petite de 15 litres et les outils appropriés pour la production en petite quantité. Cela augmente la versatilité de la machine.

CHARIOT DE CUVE ERGONOMIQUE

Il n'est pas nécessaire de lever des charges lourdes quand la cuve est roulée directement vers et depuis la machine à la hauteur de travail. La cuve peut être basculée, mais elle est sécurisée dans un anneau en caoutchouc pendant le mouvement.

IP44 DEPUIS 2018 Depuis 2018, Varimixer KODIAK peut être nettoyé conformément à la norme IP44.

ACIER INOXYDABLE Fabriqué en acier inoxydable facile à nettoyer avec un cadre solide et des jambes hautes réglables pour permettre de nettoyer sous la machine. La cuve, le fouet en fil, la palette, le crochet à pâte et le racleur sont en acier inoxydable et peuvent être lavés au lave-vaisselle.

FONCTIONNE À L'AIDE D'UNE ALIMENTATION 230 VOLTS Kodiak peut être raccordé à une prise de courant ordinaire. Un convertisseur de fréquence et un moteur triphasé font de Varimixer KODIAK un mélangeur très puissant.

PIEDS RÉGLABLES EN HAUTEUR

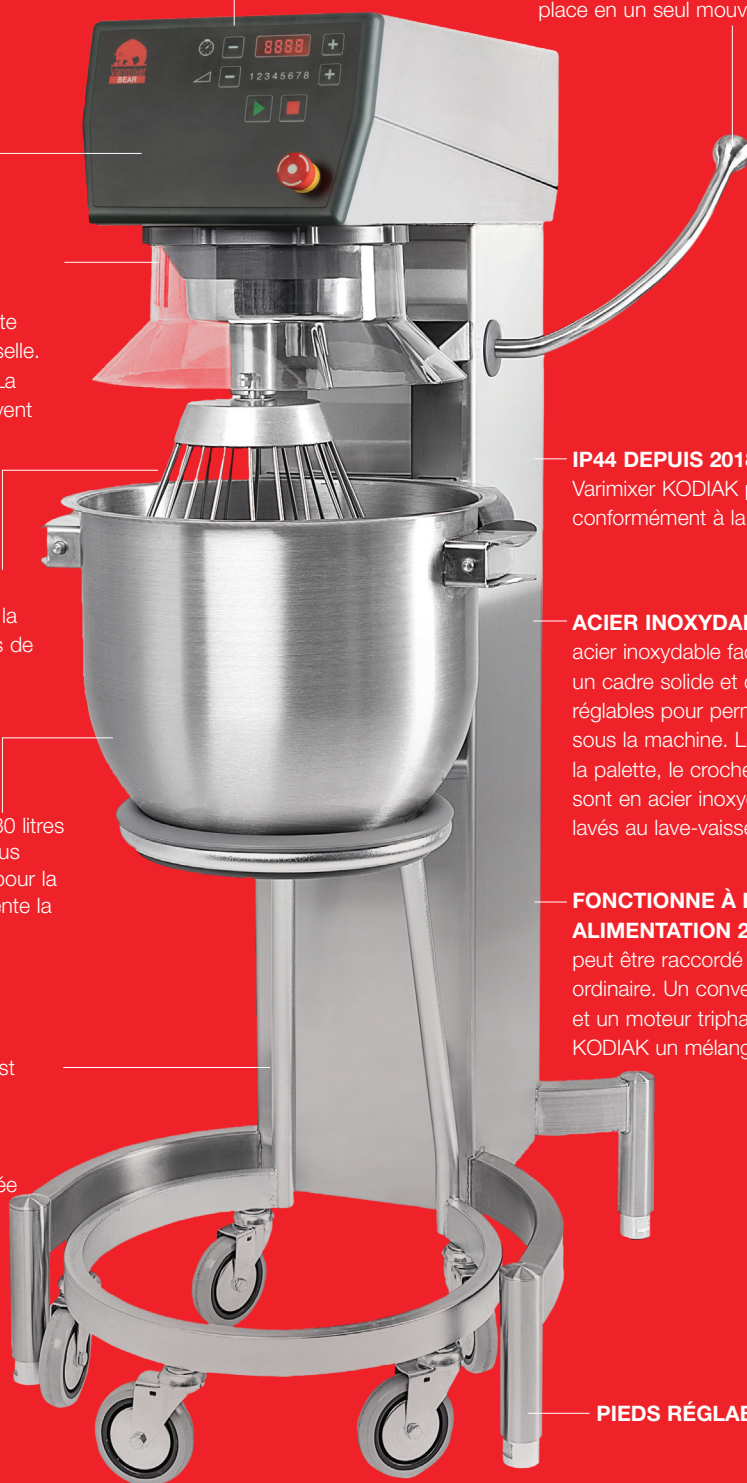

VARIMIXER KODIAK 30 L OPTIONS – MODÈLES



Acier inoxydable, 30 L



Version marine, acier inoxydable, 30L

OPTIONS - PRISE ACCESSOIRE

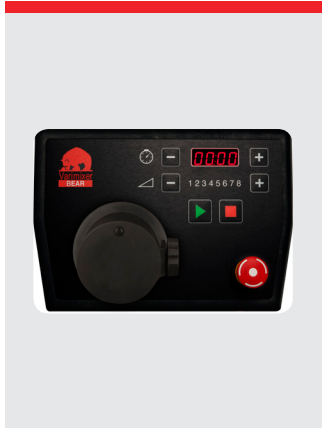

Prise accessoire pour hachoir à viande et découpeur de légumes



Hachoir à viande, 70 mm



Hachoir à viande, 82 mm



Coupe-légumes GR20

VARIMIXER KODIAK OUTILS STANDARD – ÉQUIPEMENT A 30 L



Crochet, fouet, palette et cuve 30 L en acier inoxydable.

VARIMIXER KODIAK OUTILS – ÉQUIPEMENT B 30 / 15 L



Crochet, fouet, palette et cuve 30/15 L en acier inoxydable.

ACCESSOIRES - OUTILS



Racleur automatique, acier inoxydable. Lame en téflon ou en nylon. 30 L et 30/15 L.



Porte-outils, 91 cm

VARIMIXER KODIAK 30L STANDARD

Acier inoxydable
1 cuve en acier inoxydable 30 L
1 palette en acier inoxydable
1 crochet en acier inoxydable
1 fouet avec fils en acier inoxydable
Barrière de sécurité magnétique amovible en plastique – homologuée CE
Minuterie et arrêt d'urgence
Tension : Monophasée, 230V, 50-60 Hz. 1,200 W

VARIMIXER KODIAK 30 L STANDARD DONNÉES TECHNIQUES

Volume	30 L
Effet	1,200 W
Tension*	230 V
Poids net du modèle de sol	115 kg
H x l x L	1365 x 630 x 770 mm
Vitesse variable	64 - 353 Tr/min
Phases	1 ph
Code IP	IP44

*D'autres tensions d'alimentation sont disponibles sur demande dans la plage de 100 à 480 V. Tous les mélangeurs standards et marins sont disponibles en 50 et 60 Hz.

VARIMIXER KODIAK 30L VERSION MARINE

Protection étanche à l'eau au niveau de la ventilation, vis sans tête, câble d'alimentation fixe étanche, livré sans bouchon. Joint d'étanchéité du couvercle de la machine. Transformateur intégré Conforme à USPHS

Tension : Biphasee, 400V, 50-60 Hz avec 0 et terre. 1,200 W
Biphasee, 440V, 50-60 Hz avec 0 et terre. 1,200 W
Biphasee, 480V, 50-60 Hz avec 0 et terre. 1,200 W

DIMENSIONS

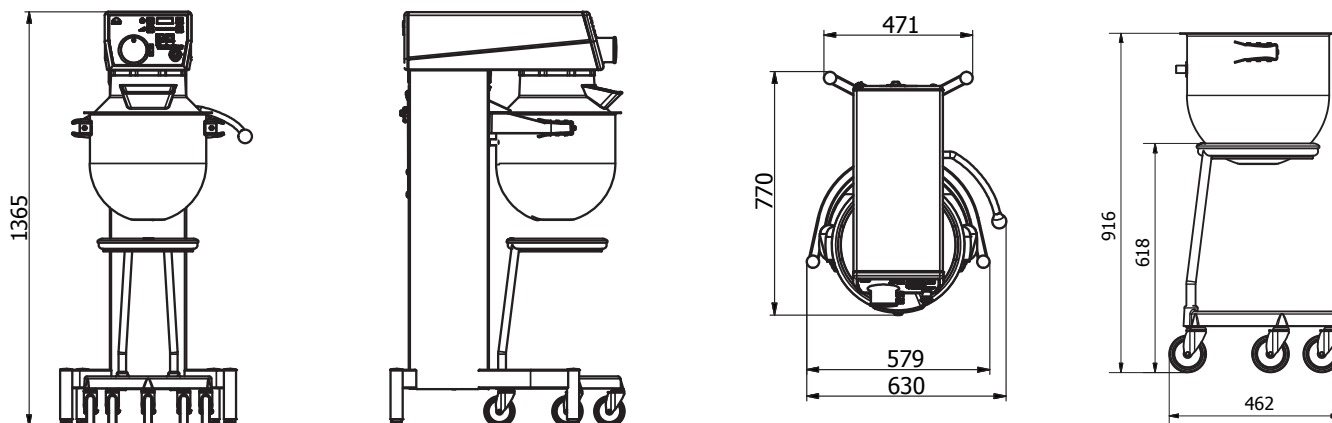

CAPACITÉS

Blancs d'œufs	3,5 L
Crème fouettée	5,0 L
Mayonnaise	20 L
Beurre maître d'hôtel	14 kg
Purée de pommes de terre	12 kg
Pâte à pain (50% AR)	12 kg
Pâte à pain (60% AR)	13 kg
Pâte à ciabatta (70% AR)	15 kg
Muffins	16 kg
Pâte pour gâteau à couches	7,0 kg
Mélange boulettes de viande	20 kg
Glaçage	20 kg
Beignets (50 % AR)	15 kg

HOMOLOGATIONS



Varimixer

Varimixer A/S
Kirkebjerg Søpark 6
DK-2605 Brøndby
P: +45 4344 2288
E: info@varimixer.com
www.varimixer.com